



XTR-I(H)S 旋臂系列

旋臂式机械手

适配 60 - 280t 注塑机

更简单

更经济

基本参数

| 单位 机型 | 手臂形式 | 适配注塑机 | L 长 | W 宽 | H 高 | 消耗功率 | 电源 | 电源设备容量 | 空气压力 | 空气消耗量 | 驱动方式 | 最小取物时间 | 全循环时间 (不含治具) | 最大载重 (含治具) | 旋出角度 | 爪旋角度 | 机身重量 |
|----------|------|---------|--------|--------|--------|------|-----------------------|--------|----------|----------|------|--------|-----------------|---------------|-------|------|------|
| | - | ton | mm | mm | mm | kw | - | KVA | Mpa | NL/cycle | - | s | s | kg | ° | ° | kg |
| XTR-650 | 单载 | 60-200 | 820 | 350 | 1445 | 0.2 | AC 单相 220V 50/60HZ | 1.6 | 0.5~0.7 | 11 | 气缸驱动 | 1.2 | 4.0 | 3 | 50~90 | 90 | 40 |
| XTR-750 | 单载 | 200-280 | 820 | 350 | 1580 | 0.2 | AC 单相 220V 50/60HZ | 1.6 | 0.5~ 0.7 | 11.5 | 气缸驱动 | 1.3 | 4.2 | 3 | 50~90 | 90 | 41 |

产品特点介绍

- > XTR 为旋臂系列机型，**结构更轻量化设计，更节能。**
- > 操作系统简易，**学习成本低。**
- > 前后轴采用直线轴承，可承受高速动作，**确保低摩擦、高刚性和高精度。**



家电行业



民品行业



玩具行业

尺寸参数

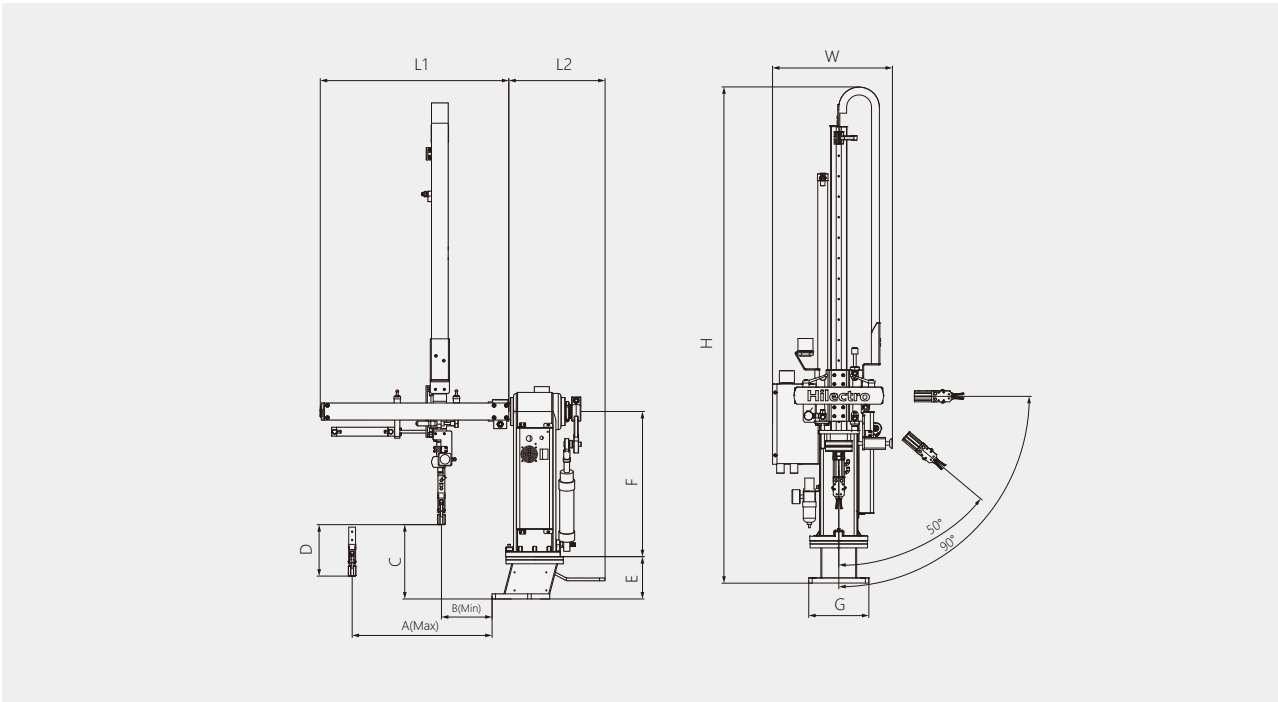

| 类型 | XTB-650 | XTB-750 | |
|----|--------------------------|--------------------------|----|
| | XTB-650IS | XTB-650IS | |
| A | 390 | 390 | A |
| B | 55 | 55 | B |
| C | 200 | 200 | C |
| D | 650 | 750 | D |
| E | 125 | 125 | E |
| F | 425 | 425 | F |
| G | 177 | 177 | G |
| L1 | 550 | 550 | L1 |
| L2 | 270 | 270 | L2 |
| 备注 | 上下行程：650mm 前后行程：120mm | 上下行程：750mm 前后行程：120mm | 备注 |



宁波海天驱动有限公司

NINGBO HAITIAN DRIVE SYSTEMS CO.,LTD.

地址：浙江省宁波市北仑区小浃江中路518号 邮编：315801

ADD:No.518,Xiaojiajiang Middle Road,Beilun District,Zhejiang,China,315801

电话/Tel: 0574-86181693/86188886

传真/Fax:0574-86181692

网址/Web:www.hilectro.com

海天驱动销售分公司：

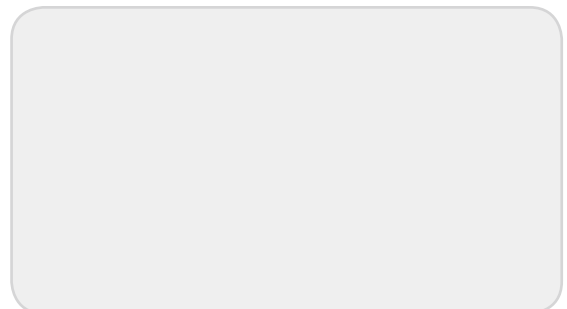

样本参数更新恕不另行通知
本公司对样本参数更新保留最终解释权